

DIMENSIONAMENTO COMPOSIZIONE

PORTA FOTO A	A1
	A2
	A3
	A4
PORTA FOTO B	B1
	B2
	B3
	B4
PORTA FOTO C	C1
	C2
	C3
	C4

PORTA FOTO A	A1
	A2
	A3
	A4
PORTA FOTO B	B1
	B2
	B3
	B4
IMMAGINE SACRA, EPIGRAFE, DEDICHE, LAMPADA VOTIVA	
LAMPADA VOTIVA VASO PORTA FIORI	

PORTA FOTO A	A1
	A2
	A3
	A4
EPIGRAFE	
EPIGRAFE	
EPIGRAFE	
EPIGRAFE	
EPIGRAFE	
IMMAGINE SACRA, EPIGRAFE, DEDICHE, LAMPADA VOTIVA	
LAMPADA VOTIVA VASO PORTA FIORI	

N.B. : Gli accessori debbono essere in bronzo

Carattere Roman - 4 cm
 A1 = Cognome defunto A
 A2 = Nome defunto A
 B1 = Cognome defunto B
 B2 = Nome defunto B
 C1 = Cognome defunto C
 C2 = Nome defunto C

Carattere Roman - 3 cm
 A3 = Anno nascita oppure ved./ln defunto A
 A4 = Anno morte oppure anno nascita/anno morte defunto A
 B3 = Anno nascita oppure ved./ln defunto B
 B4 = Anno morte oppure anno nascita/anno morte defunto B
 C3 = Anno nascita oppure ved./ln defunto C
 C4 = Anno morte oppure anno nascita/anno morte defunto C

INGOMBRO COMPOSIZIONE

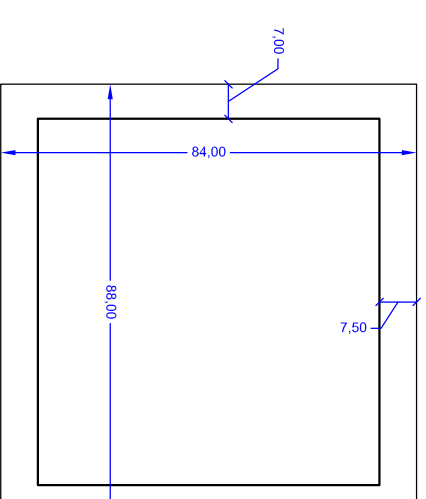
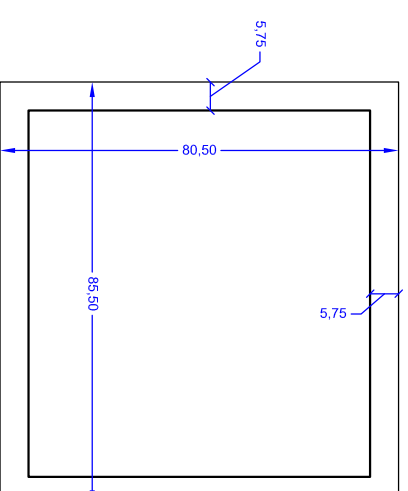
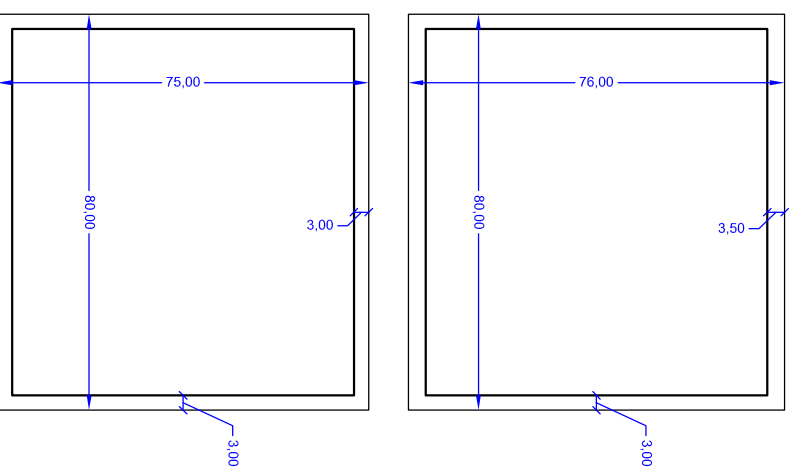

SCHEMA TIPO ALLESTIMENTO CHIUSURA LOCULI